

ATTENZIONE

Esiste un potenziale rischio di lesioni gravi o morte associate praticamente a tutti i prodotti, indipendentemente dal tipo o dall'uso previsto. Stander, Inc., ha lavorato instancabilmente per ridurre al minimo tutti i rischi associati ai suoi ausili per la mobilità, ma dati i tipi di produzione, gli utenti e una miriade di cose al di fuori del nostro controllo, non possiamo eliminare ogni rischio immaginabile. Di conseguenza, un consumatore deve usare il buon senso quando utilizza i nostri prodotti e considerare la salute fisica e mentale generale dell'utente. Leggere tutte le materie che accompagnano questo prodotto prima di installarlo o utilizzarlo.

GARANZIA LIMITATA

Stander, Inc. garantisce all'acquirente originale che questo prodotto sarà privo di difetti nei materiali e / o nella lavorazione per 1 anno dalla data di acquisto. Durante il periodo di garanzia, correggeremo qualsiasi difetto nel materiale o nella lavorazione gratuitamente. Tutte le spese di spedizione devono essere a carico dell'acquirente originale. Eventuali parti di ricambio saranno nuove e garantite per il resto della garanzia originale o per trenta (30) giorni dalla data di spedizione, a seconda di quale sia la durata più lunga. L'acquirente originale deve informare Stander, Inc. durante il periodo di garanzia per iscritto del difetto di fabbricazione o materiale. Questa garanzia non è trasferibile e copre solo l'uso normale. Stander sarà not rimborsare o pagare per eventuali spese di spedizione. La garanzia NON copre: (1) danni durante la spedizione diversi dalla spedizione originale al rivenditore; (2) danni causati da allegati, alterazioni o modifiche non autorizzati; (3) danni causati dall'uso del prodotto per scopi diversi da quelli per i quali il prodotto è stato progettato o previsto; e (4) danni causati da qualsiasi altro abuso, uso improprio, cattiva gestione o errata applicazione.

In nessuna circostanza Stander, Inc. sarà responsabile per eventuali danni speciali, incidentali o consequenziali basati sulla violazione di questa garanzia limitata, violazione del contratto o responsabilità oggettiva.

NON CI SONO GARANZIE CHE SI ESTENDONO OLTRE QUELLI INDICATI QUI. TUTTE LE ALTRE GARANZIE, ESPLICITE O IMPLICITE (COMPRESSE TUTTE LE GARANZIE IMPLICITE DI COMMERCIALIZZABILITÀ O IDONEITÀ PER UNO SCOPO PARTICOLARE), SONO ESCLUSI.

Alcuni stati non consentono limitazioni sulla durata di una garanzia implicita, pertanto la suddetta limitazione potrebbe non essere applicabile. Questa garanzia ti dà un diritto legale specifico e potresti anche avere altri diritti che variano da stato a stato. Per ottenere assistenza ai sensi della presente garanzia, è possibile contattare Stander, Inc. al numero (800) 506-9901 o (435) 755-0453.

AVVERTENZE

1) INSTALLAZIONE:

a) Non utilizzare o installare questo prodotto a meno che non si leggano e comprendano queste avvertenze e istruzioni per assicurarsi che il prodotto sia utilizzato correttamente. In caso di domande sull'uso, i rischi associati o qualsiasi altra cosa relativa a questo prodotto, chiamare Stander Inc. al numero (800) 506-9901 o (435) 755-0453.

b) NON alterare il prodotto in alcun modo o variare l'uso previsto del prodotto. 2) CONDIZIONI FISICHE E MENTALI:

a) Individui che hanno problemi con limitazioni fisiche, paralisi, sintomi di demenza, Alzheimer o perdita di memoria, movimenti incontrollati del corpo, camminano senza sicurezza senza assistenza, fragilità, debolezza, confusione, irrequietezza o sono sotto l'influenza di farmaci, droghe o altri sostanze che potrebbero comprometterne l'equilibrio o il giudizio, o qualsiasi altra ragione non prevedibile che possa influire sulla capacità fisica e mentale degli utenti di utilizzare questo prodotto in sicurezza, sono a maggior rischio di lesioni. Poiché queste condizioni sono soggettive e Stander Inc. non ha alcun controllo su chi sceglie di utilizzare questo prodotto, è responsabilità dell'utente / i consultare un medico prima di utilizzare questo prodotto.

3) FATTORI ESTERNI:

a) Ai bambini non dovrebbe essere permesso di aggrapparsi o giocare con questo prodotto.

b) Nessun articolo esterno deve essere collegato a questo prodotto.

4) ACCORDO TRA UTENTE E STANDER INC.:

a) Se gli utenti scelgono di utilizzare questo prodotto, si intende tra gli utenti AND Stander Inc. che gli utenti accettano i rischi associati all'uso di questo prodotto. Poiché queste condizioni sono soggettive e Stander Inc. non ha alcun controllo su chi sceglie di utilizzare questo prodotto, l'utente / gli utenti accetta di essere responsabile delle proprie decisioni durante l'utilizzo di questo prodotto.

5) DIRITTO DEI CONSUMATORI E ACCORDO DI ARBITRATO:

a) Il presente accordo arbitrale ("Accordo") influisce sui diritti e sui rimedi legali prevedendo che le controversie tra l'utente e la fabbricazione di questo prodotto ("Stander"), debbano essere risolte mediante arbitrato vincolante, piuttosto che in un tribunale. Leggere attentamente questo accordo quando si accettano i termini del presente accordo assemblando e utilizzando questo prodotto. Se non si accettano i termini del presente accordo, restituire il prodotto nella posizione di acquisto per un rimborso.

i) **RISOLUZIONE DI RECLAMI O CONTROVERSIE.** Qualsiasi reclamo o controversia tra l'utente e Stander derivante o relativo in qualsiasi modo al Prodotto o al presente Accordo sarà risolto mediante arbitrato definitivo e vincolante. Questo obbligo di arbitrato si applica indipendentemente dal fatto che il reclamo o la controversia comporti un illecito, frode, falsa dichiarazione, responsabilità del prodotto, negligenza, violazione di uno statuto o qualsiasi altra teoria legale. Sia tu che Stander riconosciete e concordate espressamente di rinunciare al vostro diritto di intentare un'azione legale basata su tali rivendicazioni o controversie e di far risolvere tale causa da un giudice o una giuria.

ii) **LIMITAZIONE DEI RIMEDI GIURIDICI.** Tutti gli arbitrati ai sensi del presente Accordo devono essere condotti solo su base individuale (e non a livello di classe) e un arbitro non ha l'autorità di concedere un sgravio a livello di classe. Riconosci e accetti che il presente Accordo ti proibisce esplicitamente di avviare procedimenti arbitrali in qualità di rappresentante di altri o di partecipare a procedimenti arbitrali avviati da qualsiasi altra persona.

iii) PROCEDURE DI ARBITRATO.

(1) Prima di iniziare qualsiasi procedimento arbitrale ai sensi del presente Accordo, è necessario presentare il reclamo / controversia a Stander chiamando il numero (800) 506-9901 o (435) 755-0453, fornendo le informazioni di contatto richieste e consentendo a Stander l'opportunità di risolvere esso. Se il reclamo o la controversia non vengono risolti entro sessanta (60) giorni, è possibile avviare un procedimento arbitrale in conformità con i termini del presente Accordo. (2) L'arbitrato dei reclami / controversie ai sensi del presente Accordo sarà conforme alle procedure di risoluzione di dispute commerciale degli Stati Uniti dell'American Arbitration Association ("AAA") e alle procedure supplementari per le controversie relative ai consumatori (vedere www.adr.org per le loro regole e procedure).

(3) L'arbitrato di qualsiasi reclamo / controversia ai sensi del presente Accordo sarà nello Stato dello Utah.

(4) Tutte le spese amministrative di procedimenti arbitrali ai sensi del presente Accordo saranno suddivise equamente tra l'utente e la Società, tranne che: (a) se i reclami / controversie oggetto del procedimento arbitrale sono inferiori a diecimila dollari (10.000 USD), sarai responsabile per non più di centoventicinque dollari (US \$ 125) in spese amministrative; (b) se il reclamo / controversia oggetto del procedimento arbitrale è superiore a diecimila dollari (10.000 USD) ma inferiore a settantacinquemila dollari (75.000 USD), l'utente sarà responsabile per non più di trecentosettantacinque dollari (US \$ 375) in spese amministrative; e (c) se il reclamo / controversia oggetto del procedimento arbitrale è superiore a settantacinquemila dollari (US \$ 75.000), l'utente sarà responsabile per le spese amministrative in

conformità con la Tabella delle commissioni commerciali fornita dall'AAA. Riconosci e accetti che ciascuna parte dovrà pagare le tasse e i costi dei propri consulenti, esperti e testimoni.

iv) SCELTA DI DIRITTO E SIVIBILITÀ. Il presente Accordo sarà regolato dalla Federal Arbitration Act degli Stati Uniti e dalle leggi dello stato dello Utah. Se una qualsiasi disposizione del presente Accordo viene dichiarata o dichiarata illegale, inapplicabile o nulla, tale disposizione sarà inefficace solo nella misura in cui venga trovata illegale, inapplicabile o nulla e il resto rimarrà pienamente esecutivo.





FIGURA 1



FIGURA 3

Assembly Istruzioni:

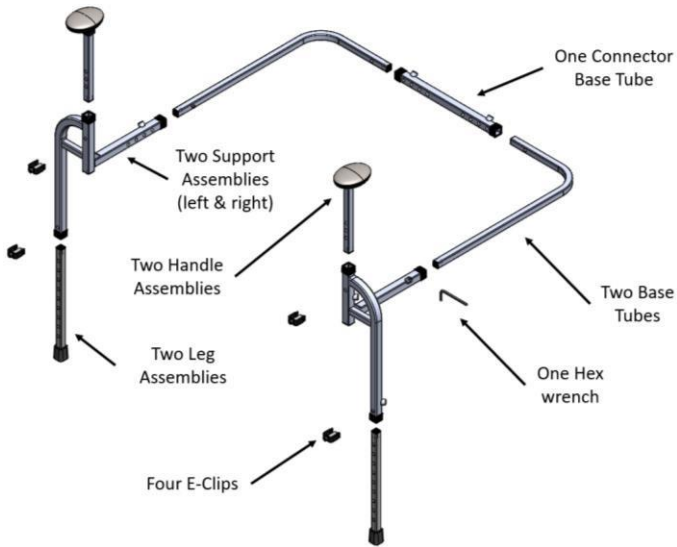
1. Rimuovere tutte le parti dalla confezione e acquisire l'altezza desiderata. Figura 3. **NON STRINGERE IL SET** usando le clip elettroniche come mostrato nelle **VITI**. con ogni elemento come mostrato in Figura 1.
2. **IMPORTANTE:** la Figura 2 mostra l'assemblato prodotto utilizzato in due modi diversi. Alcuni sedie, poltrone reclinabili e divani richiedono il prodotto telaio da posizionare sopra un cuscino (dal momento che il cuscino non può essere rimosso) e alcune sedie, poltrone reclinabili e divani consentiranno il telaio del prodotto da posizionare sotto il cuscino. 4. Inserire i tubi di base nel supporto Prima di assemblare il prodotto, determinare i gruppi. Regola i tubi base all'altezza approssimativa del telaio della maniglia, e la larghezza Profondità che si adatterà alla tua sedia, poltrona reclinabile o divano e e la profondità del telaio assemblato per adattarsi alla sedia, fissa i tubi base con gli inserti a molla B nella poltrona reclinabile o divano. **NON STRINGERE IL SET** i fori appropriati come mostrato nella Figura 4. **FARE LE VITI FINO AL PASSAGGIO 7 QUANDO IL PRODOTTO NON STRINGA LE VITI DEL SET. È COMPLETAMENTE ASSEMBLATO.**

3. Inserire la maniglia Assemblee in Support Assiemi e regolare gli Assiemi maniglia su.

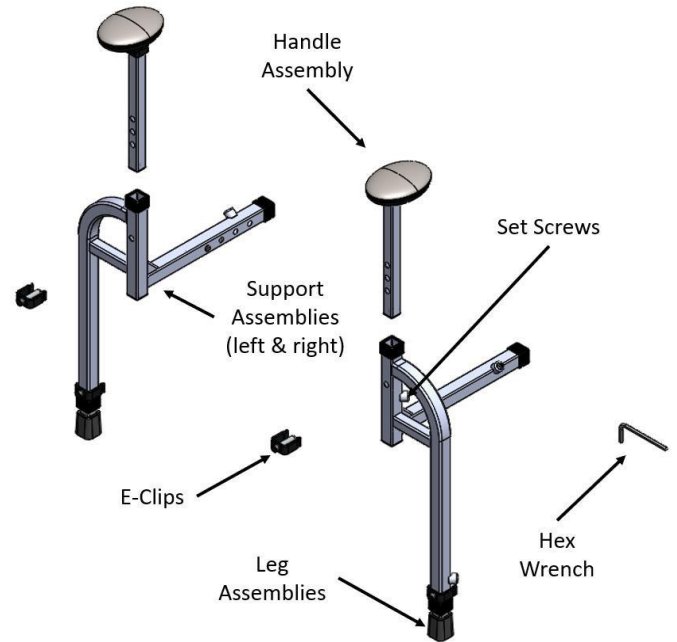

FIGURA 2

5. Inserire i tubi di base nel tubo del connettore di base. Regolare i tubi di base in base alla larghezza del telaio che si adatteranno alla sedia, alla poltrona o al lettino e fissare i tubi di base con i pulsanti a molla negli appositi fori, come mostrato nella Figura 5. **NON STRINGERE LE VITI.**

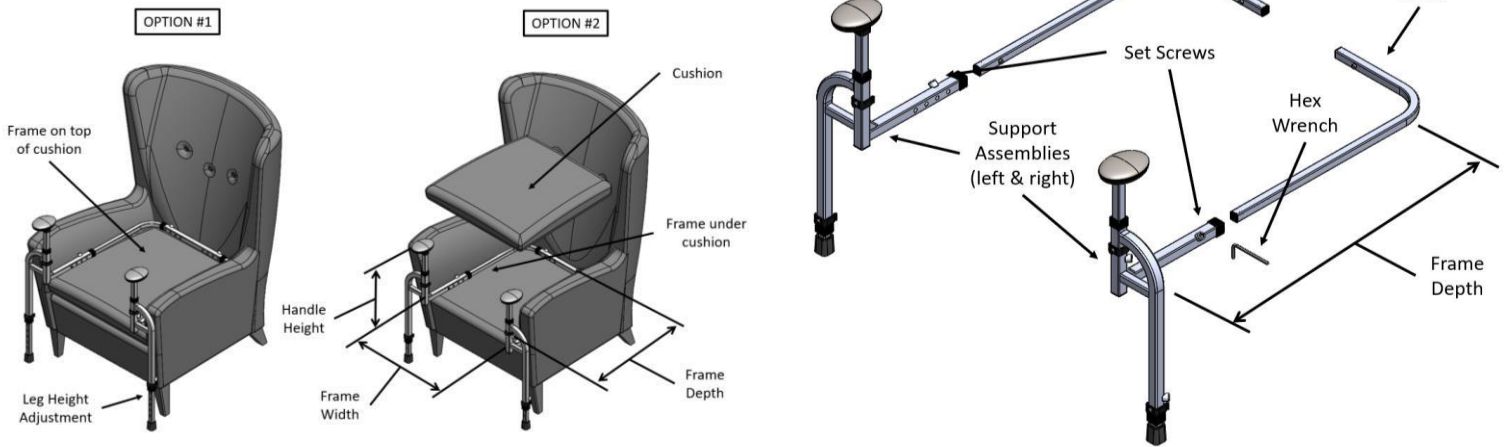

FIGURA 5

6. Posizionare il prodotto sulla sedia, sulla poltrona o sul divano e regolare le gambe per agganciare il pavimento con le clip elettroniche, come mostrato nella Figura 6.
7. Con il prodotto completamente assemblato, **STRINGERE TUTTE LE VITI IMPOSTATE.**

FIGURA 4

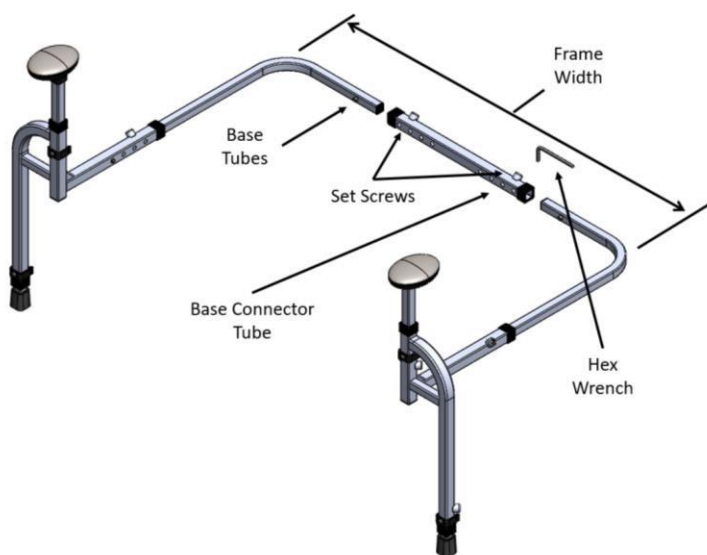

FIGURA 6

MISURE DI SICUREZZA:

1. Se il prodotto non è installato correttamente, possono verificarsi gravi lesioni o danni. Stander Inc. si impegna a fornire prodotti sicuri e a informare l'utente sui modi per prevenire incidenti.
 - ✓ Controllare regolarmente il prodotto per assicurarsi che le clip elettroniche e le viti di fermo siano fissate.
 - ✓ Assicurarsi che le gambe regolabili siano sempre a contatto con il pavimento.
 - ✓ È necessario adottare ulteriori misure di sicurezza per gli utenti ad alto rischio. Gli utenti ad alto rischio comprendono coloro che non sono mentalmente consapevoli (compresi gli individui sotto terapia), gli utenti che hanno condizioni di dimensioni o peso o qualsiasi condizione che comprometta la loro capacità di utilizzare il prodotto senza assistenza.
 - ✓ In caso di dubbi o domande su queste precauzioni, contattare Stander Inc. al numero 1-800-506-9901.

2. Se si soffre di un disturbo o di un infortunio o si stanno assumendo farmaci che influiscono sull'equilibrio o sulla capacità di stare in piedi o seduti, è necessario consultare un medico prima di utilizzare questo prodotto. Se il prodotto non viene utilizzato correttamente, potrebbero verificarsi gravi lesioni o danni.
3. Il prodotto non era destinato a sostenere l'intero peso di un individuo. Questo prodotto ha lo scopo di fornire equilibrio e supporto solo seduti e in piedi.
4. Ai bambini non dovrebbe essere permesso di aggrapparsi o giocare con il prodotto.
5. **ESCLUSIONE DI RESPONSABILITÀ:** Né Stander Inc. né il produttore sono responsabili per eventuali danni o lesioni che possono derivare o essere il risultato di un uso improprio o dell'assemblaggio del prodotto.

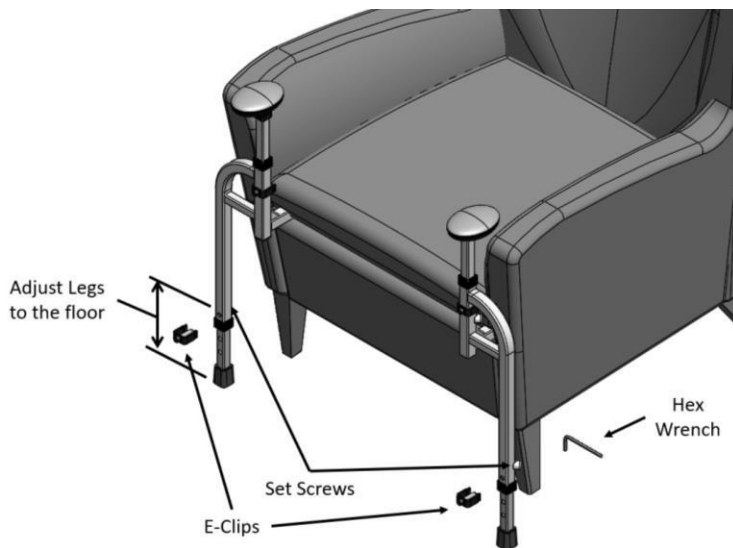
GARANZIA LIMITATA:

Congratulazioni per l'acquisto del tuo prodotto realizzato da Stander Inc. Speriamo che questo faciliterà la tua vita quotidiana. Si prega di leggere la seguente dichiarazione di garanzia per la propria protezione.

Stander Inc. garantisce all'acquirente originale che questo il prodotto sarà esente da difetti di materiale e / o lavorazione per 1 anno dalla data di acquisto.

Durante il periodo di garanzia, Stander Inc. correggerà gratuitamente qualsiasi difetto nel materiale o nella lavorazione. L'acquirente originale, tuttavia, deve pagare in anticipo la spedizione costo. Eventuali parti di ricambio saranno nuove e garantite per il resto della garanzia originale o trenta (30) giorni dalla data di spedizione, a seconda di quale sia la durata più lunga. L'acquirente originale deve informare Stander Inc. durante il periodo di garanzia per iscritto del difetto di fabbricazione o materiale. Questa garanzia non è trasferibile e copre solo l'uso normale. **NESSUN COSTO DI SPEDIZIONE È RIMBORSABILE.**

La garanzia **NON** copre quanto segue:

- Danni durante la spedizione diversi dalla spedizione originale al rivenditore.
- Danni causati da allegati, alterazioni o modifiche non autorizzati.
- Danni causati dall'uso del prodotto per scopi diversi da quelli per i quali il prodotto è stato progettato o progettato.
- Danni causati da altri abusi, uso improprio, cattiva gestione o errata applicazione .

In nessuna circostanza Stander Inc. sarà responsabile per eventuali danni speciali, incidentali o

AVVISO

NON TORNARE AL NEGOZIO:
In caso di problem, contattare Stander
Inc. all'indirizzo
1-800-506-9901 per assistenza.

conseguenziali basati sulla violazione di questa garanzia limitata, violazione del contratto o responsabilità oggettiva.

NON SONO PRESENTI GARANZIE CHE SI ESTENDONO OLTRE LO IONE DESCRITTO SULLA FACCIA DI CUI. TUTTE LE ALTRE GARANZIE, ESPLICITE O IMPLICITE (COMPRESSE TUTTE LE GARANZIE IMPLICITE DI COMMERCIALIZZABILITÀ O IDONEITÀ PER UNO SCOPO PARTICOLARE), SONO ESCLUSIVE.

Alcuni stati non consentono limitazioni sulla durata di una garanzia implicita, pertanto la suddetta limitazione potrebbe non essere applicabile. Questa garanzia ti dà un diritto legale specifico e potresti anche avere altri diritti, che variano da stato a stato.

Per ottenere assistenza in base a questa garanzia, è possibile contattare Stander Inc. al numero 1-800-506-9901.

