

## Istruzioni di montaggio:

1. Rimuovere tutte le parti dalla confezione e acquisire familiarità con ciascun elemento, come mostrato nella Figura 1.

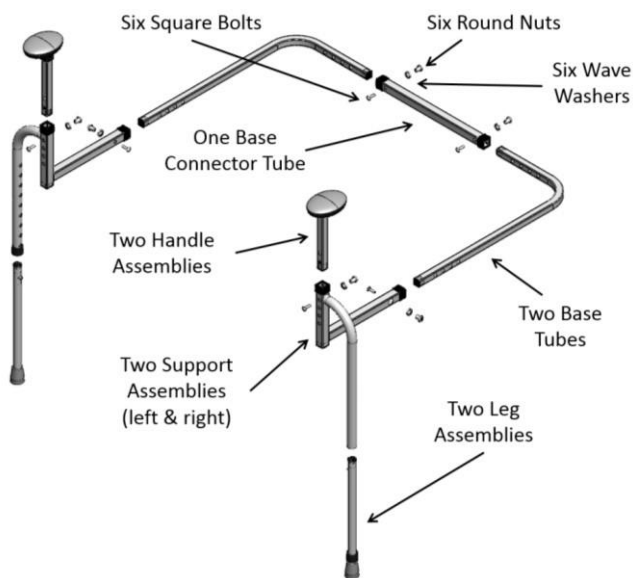

**FIGURA 1**

quadrati e i dadi rotondi saranno sempre assemblati in fori rotondi. Far scorrere la rondella ondulata sul dado tondo prima del montaggio.

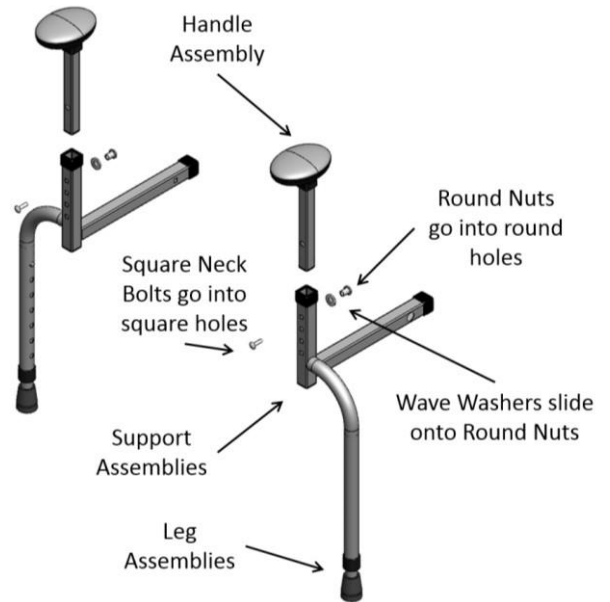

**FIGURA 3**

**NOTA:** la Figura 2 mostra il prodotto assemblato utilizzato in due modi diversi. Alcune sedie, poltrone reclinabili e divani richiedono che il telaio del prodotto sia posizionato sopra un cuscino (poiché il cuscino non può essere rimosso), e alcune sedie, poltrone reclinabili e divani consentiranno di posizionare il telaio del prodotto sotto il cuscino.

4. Inserire i tubi di base negli assiemi di supporto. Regolare i tubi di base sulla profondità del telaio che si adatteranno alla sedia, alla poltrona o al lettino e fissare i tubi di base con i bulloni quadrati e i dadi rotondi, come mostrato nella Figura 4.

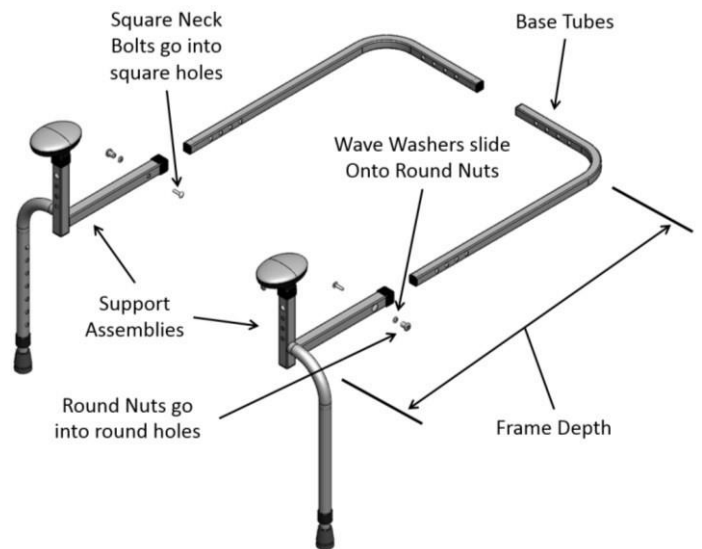

**FIGURA 4**

2. Prima di assemblare il prodotto, determinare se il telaio del prodotto verrà posizionato sopra il cuscino o sotto il cuscino. Quindi determinare l'altezza desiderata della maniglia, la larghezza e la profondità del telaio assemblato per adattarsi alla sedia, alla poltrona o al divano.

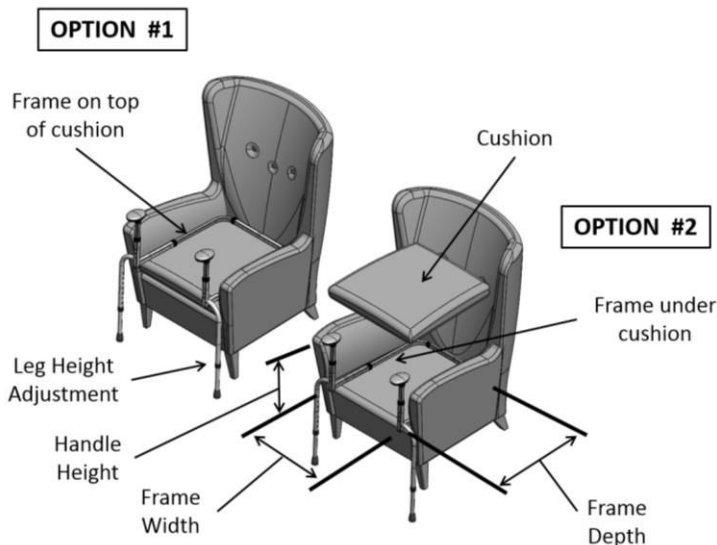

**FIGURA 2**

5. Inserire i tubi di base nel tubo del connettore di base. Regolare i tubi di base in base alla larghezza del telaio che si adatteranno alla sedia, alla poltrona o al divano e fissare i tubi di base con i bulloni quadrati e i dadi rotondi, come mostrato nella Figura 5.

**Nota:** i bulloni quadrati (bulloni con collo quadrato) saranno sempre assemblati in fori

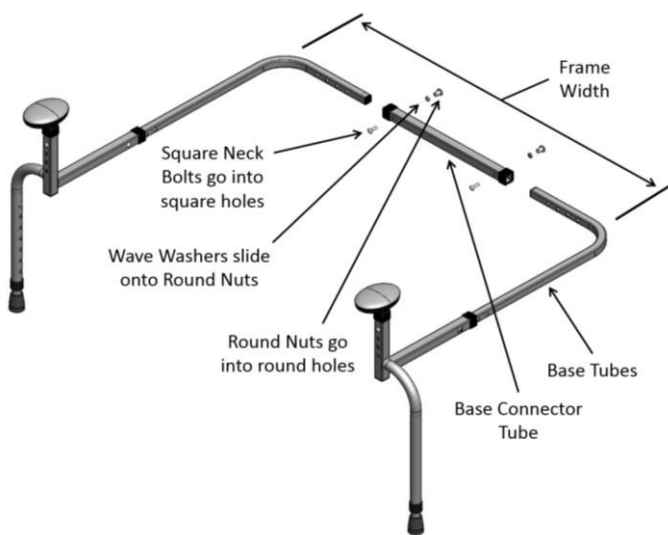

**FIGURA 5**

6. Posizionare il prodotto sulla sedia, sulla poltrona o sul divano e premere i perni a molla per regolare la gamba sul pavimento, come mostrato nella Figura 6.

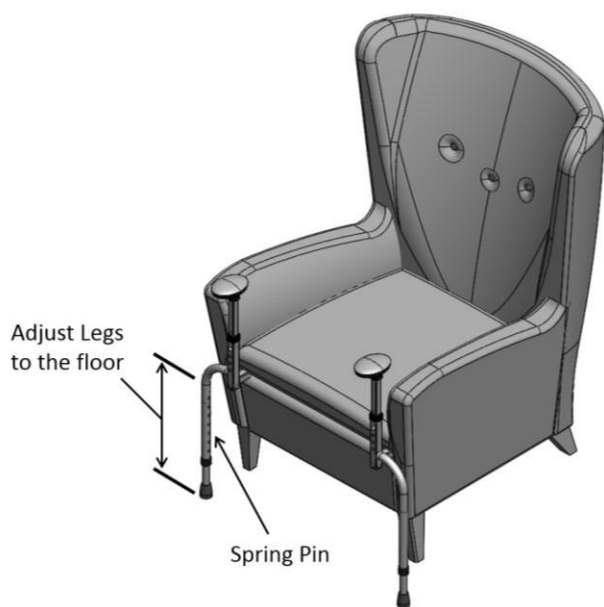

**FIGURA 6**

## MISURE DI SICUREZZA:

1. Se il prodotto non è installato correttamente, possono verificarsi gravi lesioni o danni. Stander Inc. si impegna a fornire prodotti sicuri e a informare l'utente sui modi per prevenire incidenti.

- ✓ Controllare regolarmente il prodotto per assicurarsi che i Bulloni quadrati e le Nuvole tonde siano sicuri.
- ✓ Assicurarsi che le gambe regolabili siano sempre a contatto con il pavimento.
- ✓ È necessario adottare ulteriori misure di sicurezza per gli utenti ad alto rischio. Gli utenti ad alto rischio comprendono coloro che non sono mentalmente consapevoli (compresi gli individui sotto terapia), gli utenti che hanno condizioni di dimensioni o peso o qualsiasi condizione che comprometta la loro capacità di utilizzare il prodotto senza assistenza.

✓ In caso di dubbi o domande su queste precauzioni, contattare Stander Inc. al numero 1-800-506-9901.

2. Se si soffre di un disturbo o di un infortunio o si stanno assumendo farmaci che influiscono sull'equilibrio o sulla capacità di stare in piedi o seduti, è necessario consultare un medico prima di utilizzare questo prodotto. Se il prodotto non viene utilizzato correttamente, potrebbero verificarsi gravi lesioni o danni.
3. Il prodotto non era destinato a sostenere l'intero peso di un individuo. Questo prodotto ha lo scopo di fornire equilibrio e supporto solo seduti e in piedi.
4. Ai bambini non dovrebbe essere permesso di aggrapparsi o giocare con il prodotto.
5. **ESCLUSIONE DI RESPONSABILITÀ:** Né Stander Inc. né il produttore sono responsabili per eventuali danni o lesioni che possono derivare o essere il risultato di un uso improprio o dell'assemblaggio del prodotto.

## GARANZIA LIMITATA:

Congratulazioni per l'acquisto del tuo prodotto realizzato da Stander Inc. Speriamo che questo faciliterà la tua vita quotidiana. Si prega di leggere la seguente dichiarazione di garanzia per la propria protezione.

Stander Inc. garantisce all'acquirente originale che questo prodotto sarà privo di difetti nei materiali e / o nella lavorazione per 1 anno dalla data di acquisto.

Durante il periodo di garanzia, Stander Inc. correggerà gratuitamente qualsiasi difetto nel materiale o nella lavorazione. L'acquirente originale, tuttavia, deve pagare in anticipo le spese di spedizione. Eventuali parti di ricambio saranno nuove e garantite per il resto della garanzia originale o entro trenta (30) giorni dalla data di spedizione, a seconda di quale sia la durata più lunga. L'acquirente originale deve informare Stander Inc. durante il periodo di garanzia per iscritto del difetto di fabbricazione o materiale. Questa garanzia non è trasferibile e copre solo l'uso normale. **NESSUN COSTO DI SPEDIZIONE È RIMBORSABILE.**

La garanzia NON copre quanto segue:

- Danni durante la spedizione diversi dalla spedizione originale al rivenditore.
- Danni causati da allegati, alterazioni o modifiche non autorizzati.
- Danni causati dall'uso del prodotto per scopi diversi da quelli per i quali il prodotto è stato progettato o progettato.
- Danni causati da qualsiasi altro abuso, uso improprio, cattiva gestione o errata applicazione.

In nessuna circostanza Stander Inc. sarà responsabile per eventuali danni speciali, incidentali o consequenziali basati sulla portata di questa garanzia limitata, violazione del contratto o responsabilità oggettiva.

NON CI SONO GARANZIE CHE SI ESTENDONO OLTRE LA DESCRIZIONE SULLA FACCIA QUI.

TUTTE LE ALTRE GARANZIE, ESPLICITE O IMPLICITE (COMPRESSE TUTTE LE GARANZIE IMPLICITE DI COMMERCIALIZZABILITÀ O DI SICUREZZA PER UNO SCOPO PARTICOLARE), SONO ESCLUSIVE.

Alcuni stati non consentono limitazioni sulla durata di una garanzia implicita, pertanto la suddetta limitazione potrebbe non essere applicabile. Questa garanzia ti dà un diritto legale specifico e potresti anche avere altri diritti, che variano da stato a stato.

Per ottenere assistenza in base a questa garanzia, è possibile contattare Stander Inc. al numero 1-800-506-9901.

## **AVVISO**

**NON TORNARE AL NEGOZIO:**

In caso di problemi, contattare

Stander Inc. all'indirizzo

1-800-506-9901 per assistenza.

EC

REP

EMERGO EUROPE  
Molenstraat 15  
2513 BH, The Hague  
The Netherlands  
Phone: +31.70.345.8570  
Fax: +31.70.346.7299

