

ATTENZIONE

Esiste un potenziale rischio di lesioni gravi o morte associate praticamente a tutti i prodotti, indipendentemente dal tipo o dall'uso previsto. Stander, Inc., ha lavorato instancabilmente per ridurre al minimo tutti i rischi associati ai suoi ausili per la mobilità, ma dati i tipi di prodotti, utenti e una miriade di cose al di fuori del nostro controllo, non possiamo eliminare ogni rischio immaginabile. Di conseguenza, un consumatore deve usare il buon senso quando utilizza i nostri prodotti e tenere conto della salute fisica e mentale generale dell'utente.

Leggere tutti i materiali che accompagnano questo prodotto prima di installarlo o utilizzarlo.

GARANZIA LIMITATA

Congratulazioni per aver acquistato il prodotto a marchio Stander. Speriamo che questo faciliterà la tua vita quotidiana. Si prega di leggere la seguente dichiarazione di garanzia per la propria protezione.

Stander, Inc. garantisce all'acquirente originale che questo prodotto sarà privo di difetti di materiale e / o lavorazione per 1 anno dalla data di acquisto. Durante il periodo di garanzia correggiamo gratuitamente qualsiasi difetto di materiale o lavorazione. Tutte le spese di spedizione devono essere a carico dell'acquirente originale. Eventuali parti di ricambio saranno nuove e garantite per il resto della garanzia originale o trenta (30) giorni dalla data di spedizione, a seconda di quale sia la durata più lunga. L'acquirente originale deve informare Stander, Inc. durante il periodo di garanzia per iscritto del difetto nella lavorazione o nel materiale. Questa garanzia non è trasferibile e copre solo l'uso normale. Stander non rimborserà né pagherà le spese di spedizione. La garanzia NON copre: (1) danni durante la spedizione diversi dalla spedizione originale al rivenditore; (2) danni causati da allegati, alterazioni o modifiche non autorizzati; (3) danni causati dall'uso del prodotto per scopi diversi da quelli per i quali il prodotto è stato progettato o previsto; e (4) danni causati da qualsiasi altro abuso, uso improprio, uso improprio o applicazione errata.

In nessuna circostanza Stander, Inc. sarà responsabile per eventuali danni speciali, incidentali o consequenziali basati sulla violazione di questa garanzia limitata, violazione del contratto o responsabilità oggettiva.

NON SONO PRESENTI ALCUNA GARANZIA CHE ICH SI ESTENDE OLTRE QUELLI INDICATI QUI. TUTTE LE ALTRE GARANZIE, ESPLICITE O IMPLICITE (COMPRESSE TUTTE LE GARANZIE IMPLICITE DI COMMERCIALIZZABILITÀ O IDONEITÀ PER UNO SCOPO PARTICOLARE), SONO ESCLUSIVE.

Alcuni stati non consentono limitazioni sulla durata della garanzia implicita, pertanto la limitazione di cui sopra potrebbe non essere applicabile. Questa garanzia ti dà un diritto legale specifico e potresti anche avere altri diritti che variano da stato a stato. Per ottenere assistenza ai sensi della presente garanzia, è possibile contattare Stander, Inc. al numero (800) 506-9901 o (435) 755-0453.

AVVERTENZE

1) INSTALLAZIONE:

- a) È fondamentale che tutti gli utenti e gli installatori di questo prodotto leggano e comprendano tutti i materiali forniti con questo prodotto prima di installarlo o utilizzarlo. Queste avvertenze, nonché le istruzioni di assemblaggio, devono essere seguite attentamente per garantire che il prodotto sia installato e utilizzato correttamente. La mancata installazione o utilizzo corretto di questo prodotto può provocare gravi lesioni all'utente. In caso di domande sull'installazione o sull'uso, rischi associati o qualsiasi altra cosa relativa a questo prodotto, non installarlo o utilizzarlo e contattare un rappresentante Stander al numero (800) 506-9901 o (435) 755-0453. Siamo entusiasti di aver scelto di utilizzare il nostro prodotto, quindi siamo più che felici di rispondere a tutte le vostre domande.
- b) Individui che hanno problemi di memoria, sonno, incontinenza, dolore, movimenti corporei incontrollati, che camminano senza sicurezza senza assistenza o che sono fragili, deboli, confusi, irrequieti, sotto l'influenza di droghe o di qualsiasi circostanza che potrebbe influire sul loro equilibrio o giudizio sono a rischio più elevato. È necessario consultare un medico prima di utilizzare questo prodotto.
- c) Un'installazione errata di questo prodotto aumenta significativamente il rischio di lesioni.
- d) Questo prodotto non deve essere utilizzato su alcun mobilio leggero che consenta al prodotto di spostarsi o spostarsi sotto durante l'uso del prodotto.
- e) Le persone che hanno dimensioni o peso sono a maggior rischio di lesioni a causa di problemi di mobilità personale e della capacità del prodotto di essere supportato sotto i mobili.
- f) Ai bambini non dovrebbe essere permesso di aggrapparsi o giocare con questo prodotto.
- g) Questo prodotto non è destinato a sostenere l'intero peso di un individuo. Questo prodotto ha lo scopo di fornire equilibrio e sostegno solo da seduti e in piedi.

h) Questo prodotto può cambiare posizione nel tempo. Ispezionare questo prodotto frequentemente per assicurarsi che sia installato correttamente.

2) ACCORDO TRA INSTALLATORE / UTENTE / I E STANDER INC .:

a) Se l'installatore / gli utenti scelgono di utilizzare questo prodotto, è inteso tra l' installatore / gli utenti E Stander Inc., che l'installatore / gli utenti accettano i rischi associati all'uso di questo prodotto. Poiché queste condizioni sono soggettive e Stander Inc. non ha alcun controllo su chi sceglie di utilizzare questo prodotto, l'installatore / gli utenti accettano di essere responsabili delle proprie decisioni durante l'utilizzo di questo prodotto.

3) DIRITTO DEI CONSUMATORI E ACCORDO DI ARBITRATO:

a) Il presente accordo di arbitrato ("Accordo") incide sui vostri diritti e rimedi legali prevedendo che le controversie tra l'utente e la fabbricazione di questo prodotto ("Stander"), debbano essere risolte mediante arbitrato vincolante, piuttosto che in un tribunale. Si prega di leggere attentamente questo accordo quando si accettano i termini del presente accordo assemblando e utilizzando questo prodotto. Se non si accettano i termini di questo accordo, restituire il prodotto nella posizione di acquisto per un rimborso.

i) **RISOLUZIONE DI RECLAMI O CONTROVERSIE.** Eventuali reclami o controversie tra l'utente e Stander derivanti o relativi in qualsiasi modo al Prodotto o al presente Accordo saranno risolti mediante arbitrato definitivo e vincolante. Questo obbligo di arbitrato si applica indipendentemente dal fatto che il reclamo o la controversia comporti un illecito, frode, dichiarazione falsa, responsabilità del prodotto, negligenza, violazione di uno statuto o qualsiasi altra teoria legale. Sia tu che Stander riconoscete e concordate espressamente di rinunciare al vostro diritto di intentare un'azione legale basata su tali rivendicazioni o controversie e di far risolvere tale causa da un giudice o una giuria.

ii) **LIMITAZIONE DEI RIMEDI GIURIDICI.** Tutti gli arbitrati ai sensi del presente Accordo saranno condotti solo su base individuale (e non a livello di classe) e un arbitro non avrà l'autorità di concedere un sgravio a livello di classe. Riconosci e accetti che il presente Accordo ti proibisce espressamente di avviare procedimenti arbitrari in qualità di rappresentante di altri o di partecipare a procedimenti arbitrari avviati da qualsiasi altra persona.

iii) **PROCEDURE DI ARBITRATO.**

(1) Prima di iniziare qualsiasi procedimento arbitrale ai sensi del presente Accordo, è necessario presentare il reclamo / controversia a Stander chiamando il numero (800) 506-9901 o (4 35) 755-0453, fornendo le informazioni di contatto richieste e consentendo a Stander l'opportunità di risolvere esso. Se il reclamo o la controversia non vengono risolti entro sessanta (60) giorni, è possibile avviare un procedimento arbitrale in conformità con i termini del presente Accordo .

(2) L'arbitrato dei reclami / controversie ai sensi del presente Accordo sarà conforme all'Arbitrato americano Associazione ("AAA") Procedure di risoluzione delle controversie commerciali degli Stati Uniti e procedure supplementari per le controversie relative ai consumatori (vedere www.adr.org o le relative regole e procedure).

(3) L'arbitrato di qualsiasi reclamo / controversia ai sensi del presente Accordo sarà nello Stato dello Utah.

(4) Tutte le spese amministrative per i procedimenti arbitrari ai sensi del presente Accordo saranno divise equamente tra l'utente e la Società, tranne che: (a) se i reclami / controversie oggetto del procedimento arbitrale sono inferiori a diecimila dollari (10.000 USD), sarai responsabile per non più di centoventicinque dollari (US \$ 125) in spese amministrative; (b) se il reclamo / controversia oggetto del procedimento arbitrale è superiore a diecimila dollari (10.000 USD) ma inferiore a settantacinquemila dollari (75.000 USD), l'utente sarà responsabile per non più di trecentosettantacinque e dollari (US \$ 375) in spese amministrative; e (c) se il reclamo / controversia oggetto del procedimento arbitrale è superiore a settantacinquemila dollari (US \$ 75.000), l'utente sarà responsabile per le spese amministrative in conformità con la Tabella delle commissioni commerciali fornita dall'AAA. Riconosci e accetti che ciascuna parte dovrà pagare le tasse e i costi dei propri consulenti, esperti e testimoni.

iv) **SCELTA DI DIRITTO E SIVIBILITÀ.** Il presente Accordo sarà regolato dalla Federal Arbitration Act degli Stati Uniti e dalle leggi dello stato dello Utah. Se una qualsiasi disposizione del presente Accordo viene dichiarata o dichiarata illegale, inapplicabile o nulla, tale disposizione sarà inefficace solo nella misura in cui venga trovata illegale, inapplicabile o nulla e il resto rimarrà pienamente esecutivo.

⚠ AVVERTIMENTO
PERICOLO DI CADUTA E INCISIONE

- NON utilizzare o posizionare vicino a letti per adulti, letti per bambini, letti a castello, letti wate r o letti gonfiabili. L'uso del prodotto su qualsiasi letto può comportare il rischio di intrappolamento.
- Le persone con malattia di Alzheimer o demenza, o coloro che sono sedati, confusi o fragili, hanno un aumentato rischio di intrappolamento e cadute.
- La mancata osservanza di queste condizioni potrebbe mettere l'utente / i a rischio di intrappolamento o caduta.

Foglio istruzioni di montaggio

Elenco delle parti:

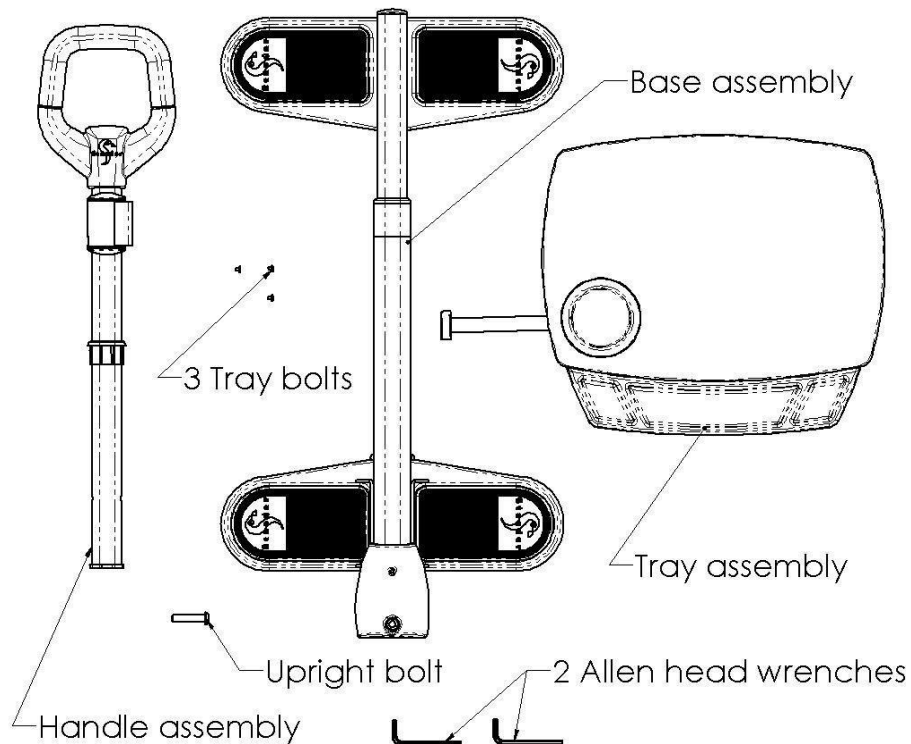

Passo 1:

Perno **Montante stazionario tubo** in posizione verticale come illustrato nella Figura 1 e inserire il **bullone Montante** attraverso il grande foro nel coperchio di plastica situato alla base del **Montante tubo stazionario** e serrare il **bullone Montante** con la **brugola chiave testa**.



Figura 1

Passo 2:

Per assemblare correttamente il **gruppo maniglia** nel **tubo fisso verticale**, la **boccola del gruppo maniglia** deve essere completamente inserita nel **tubo fisso verticale**.

Ciò può essere ottenuto inserendo completamente il **gruppo maniglia in** modo che il **pulsante caricato a molla si** muova oltre tutti i fori nel tubo fisso verticale.

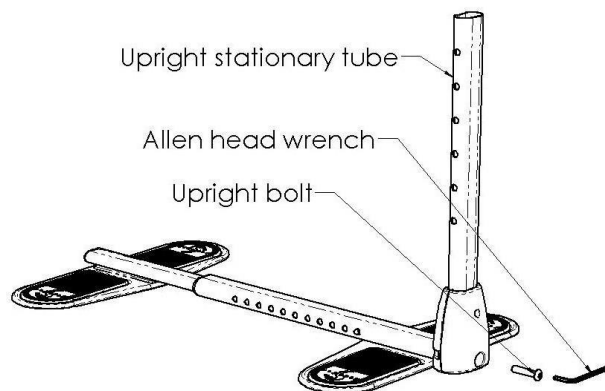
Continuare a spingere verso il basso sul **manico montaggio** fino a costringere il **manico assieme boccola** per impegnare pienamente il **Montante tubo stazionario**.

Dopo aver installato correttamente la **boccola del gruppo maniglia**, regolare l'altezza del gruppo maniglia all'altezza desiderata premendo il **pulsante caricato a molla** e spostando il **gruppo maniglia** su o giù.



Figura 2

Passaggio 3: (accessorio opzionale)

Se si desidera utilizzare il gruppo del vassoio, appendere la **staffa di sospensione** del **vassoio** sulla **staffa verticale** come mostrato nelle Figure 3A e 3B.

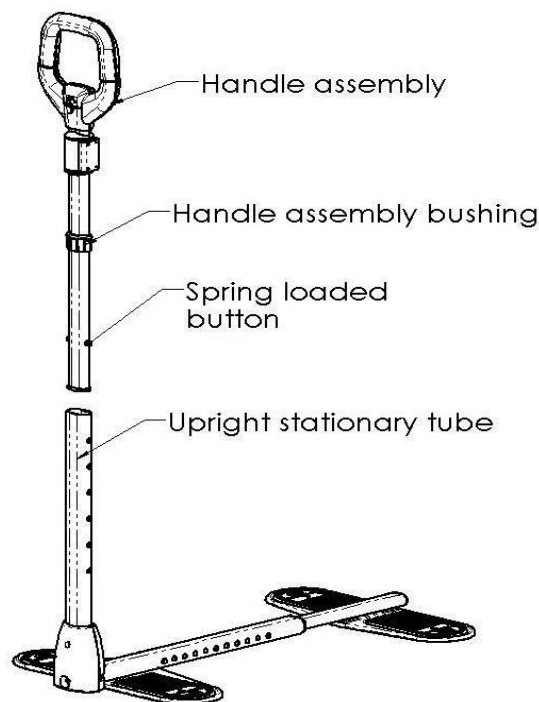

Figura 3A

Livellare il vassoio usando il **piccolo Allen Capo Chiave**, ruotare il **Centro Bullone di regolazione** in senso orario per sollevare il vassoio. Ruotare il **bullone di regolazione centrale** in senso antiorario per posizionare il vassoio. Una volta che il vassoio è a livello, serrare i 2 bulloni di bloccaggio come mostrato nella Figura 3B.

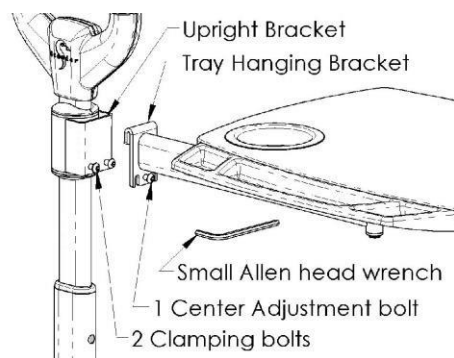

Figura 3B

Passaggio 4:

Posiziona il prodotto assemblato accanto al divano o alla sedia che intendi utilizzare. Regolare il **tubo di regolazione base** alla lunghezza appropriata tale che le gambe mobili del divano o poltrona sono centrati sui cuscinetti di gomma sia della **Base tubo di regolazione** e il **tubo stazionario Base** come si possedere in figura 4 e figura 5.

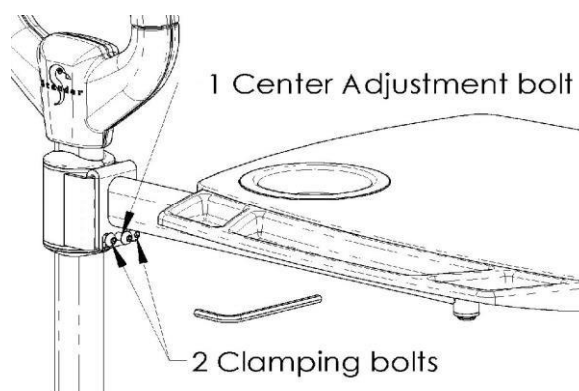

Figura 4

Passaggio 5:

Accertarsi che la base fissa e i tubi di regolazione della base siano opportunamente distanziati in modo tale che le gambe del mobile siano centrate dalla parte anteriore alla parte posteriore sui cuscinetti di gomma della base del prodotto, come mostrato nella Figura 5.

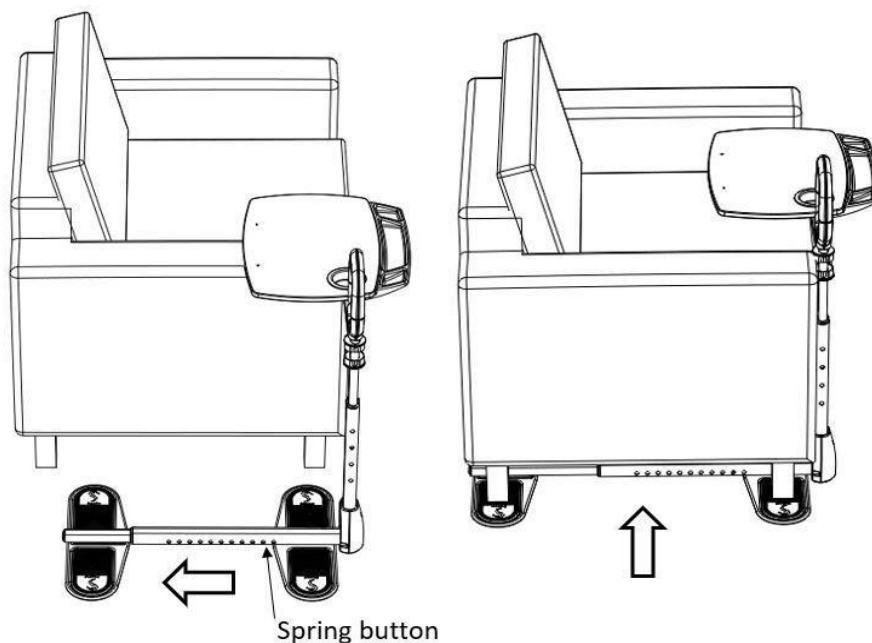

Figura 5

Nota: le gambe dei mobili di una sedia o di un divano devono essere centrate sui cuscinetti di gomma della base del prodotto e posizionate il più vicino possibile al tubo fisso e al tubo di regolazione della base.



EMERGO EUROPE
Molenstraat 15
2513 BH, The Hague
The Netherlands
Tel: +31 (0)70 345 8570
Fax: +31 (0)70 346 7299

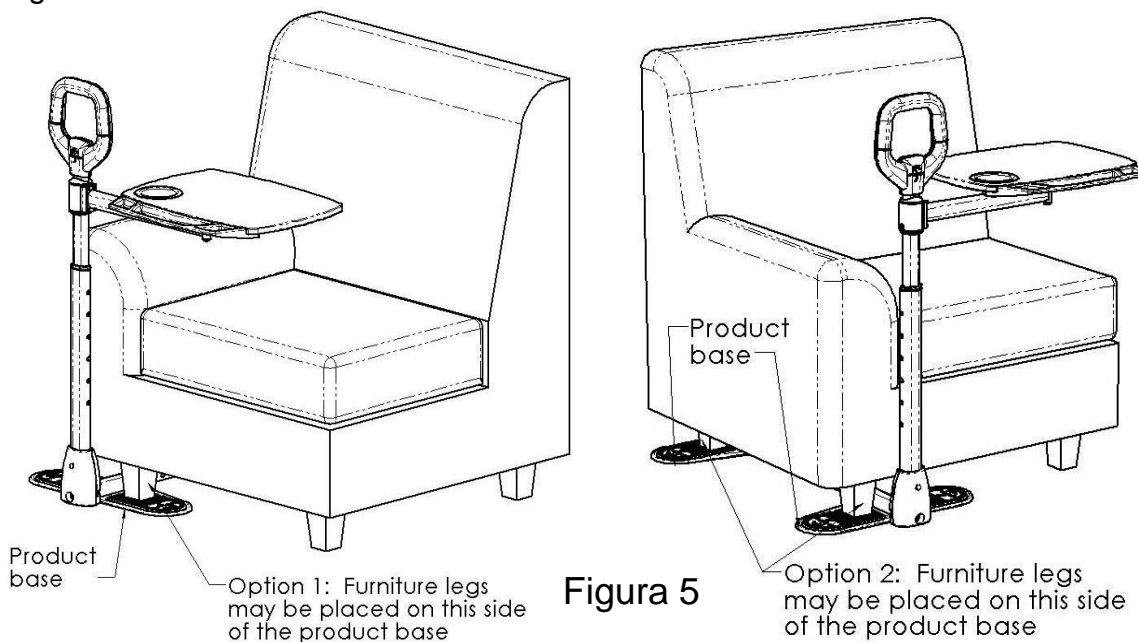