

ATTENZIONE

Esiste un potenziale rischio di lesioni gravi o morte associate praticamente a tutti i prodotti, indipendentemente dal tipo o dall'uso previsto. Stander, Inc., ha lavorato instancabilmente per ridurre al minimo tutti i rischi associati ai suoi ausili per la mobilità, ma dati i tipi di prodotti, gli utenti e una miriade di cose al di fuori del nostro controllo, non possiamo eliminare ogni rischio immaginabile. Di conseguenza, un consumatore deve usare il buon senso quando utilizza i nostri prodotti e considerare la salute fisica e mentale generale dell'utente.

Leggere tutti i materiali che accompagnano questo prodotto prima di installarlo o utilizzarlo.

GARANZIA LIMITATA

Stander, Inc. garantisce all'acquirente originale che questo prodotto sarà privo di difetti di materiale e / o lavorazione per 1 anno dalla data di acquisto. Durante il periodo di garanzia correggiamo gratuitamente qualsiasi difetto di materiale o lavorazione. Tutte le spese di spedizione devono essere a carico dell'acquirente originale. Eventuali parti di ricambio saranno nuove e garantite per il resto della garanzia originale o trenta (30) giorni dalla data di spedizione, a seconda di quale sia la durata più lunga. L'acquirente originale deve informare Stander, Inc. durante il periodo di garanzia per iscritto del difetto di fabbricazione o materiale. Questa garanzia non è trasferibile e copre solo l'uso normale. Stander non rimborserà né pagherà le spese di spedizione. La garanzia NON copre: (1) danni durante la spedizione diversi dalla spedizione originale al rivenditore; (2) danni causati da allegati, alterazioni o modifiche non autorizzati; (3) danni causati dall'uso del prodotto per scopi diversi da quelli per i quali il prodotto è stato progettato o previsto; e (4) danni causati da qualsiasi altro abuso, uso improprio, cattiva gestione o errata applicazione.

In nessuna circostanza Stander, Inc. sarà responsabile per eventuali danni speciali, incidentali o consequenziali basati sulla violazione di questa garanzia limitata, violazione del contratto o responsabilità oggettiva.

NON CI SONO GARANZIE CHE SI ESTENDONO OLTRE QUELLI INDICATI QUI. TUTTE LE ALTRE GARANZIE, ESPLICITE O IMPLICITE (COMPRESSE TUTTE LE GARANZIE IMPLICITE DI COMMERCIALITÀ O IDONEITÀ PER UNO SCOPO PARTICOLARE), SONO ESCLUSIVE.

Alcuni stati non consentono limitazioni sulla durata di una garanzia implicita, pertanto la suddetta limitazione potrebbe non essere applicabile. Questa garanzia ti dà un diritto legale specifico e potresti anche avere altri diritti che variano da stato a stato. Per ottenere assistenza ai sensi della presente garanzia, è possibile contattare Stander, Inc. al numero (800) 506-9901 o (435) 755-0453.

AVVERTENZE

1) INSTALLAZIONE:

a) Non utilizzare o installare questo prodotto a meno che non si leggano e comprendano queste avvertenze e istruzioni per assicurarsi che il prodotto sia utilizzato correttamente. In caso di domande sull'uso, i rischi associati o qualsiasi altra cosa relativa a questo prodotto, chiamare Stander Inc. al numero (800) 506-9901 o (435) 755-0453.

b) NON alterare il prodotto in alcun modo o variare l'uso previsto del prodotto.

2) CONDIZIONI FISICHE E MENTALI:

a) Individui che hanno problemi con limitazioni fisiche, paralisi, sintomi di demenza, morbo di Alzheimer o perdita di memoria, movimenti incontrollati del corpo, camminano senza sicurezza senza assistenza, fragilità, debolezza, confusione, irrequietezza o sono sotto l'influenza di farmaci, droghe o altre sostanze che potrebbero compromettere il loro equilibrio o giudizio, o qualsiasi altra ragione imprevedibile che possa influenzare la capacità fisica e mentale degli utenti di utilizzare questo prodotto in sicurezza, sono a maggior rischio di lesioni. Poiché queste condizioni sono soggettive e Stander Inc. non ha alcun controllo su chi sceglie di utilizzare questo prodotto, è responsabilità dell'utente / i consultare un medico prima di utilizzare questo prodotto.

3) FATTORI ESTERNI:

a) Ai bambini non dovrebbe essere permesso di aggrapparsi o giocare con questo prodotto.

b) Nessun articolo esterno deve essere collegato a questo prodotto.

4) ACCORDO TRA UTENTE E STANDER INC .:

a) Se gli utenti scelgono di utilizzare questo prodotto, è inteso tra gli utenti AND Stander Inc., che gli utenti accettano i rischi associati all'uso di questo prodotto. Poiché queste condizioni sono soggettive e Stander Inc. non ha alcun controllo su chi sceglie di utilizzare questo prodotto, l'utente / gli utenti accetta di essere responsabile delle proprie decisioni durante l'utilizzo di questo prodotto.

5) DIRITTO DEI CONSUMATORI E ACCORDO DI ARBITRATO:

a) Il presente accordo di arbitrato ("Accordo") incide sui vostri diritti e rimedi legali prevedendo che le controversie tra l'utente e la fabbricazione di questo prodotto ("Stander"), debbano essere risolte mediante arbitrato vincolante, piuttosto che in un tribunale. Si prega di leggere attentamente questo accordo quando si accettano i termini del presente accordo assemblando e utilizzando questo prodotto. Se non si accettano i termini del presente accordo, restituire il prodotto nella posizione di acquisto per un rimborso.

i) **RISOLUZIONE DI RECLAMI O CONTROVERSIE.** Eventuali reclami o controversie tra l'utente e Stander derivanti o relativi in qualsiasi modo al Prodotto o al presente Accordo devono essere risolti mediante arbitrato definitivo e vincolante. Questo obbligo di arbitrato si applica indipendentemente dal fatto che il reclamo o la controversia comporti un illecito, frode, dichiarazione falsa, responsabilità del prodotto, negligenza, violazione di uno statuto o qualsiasi altra teoria legale. Sia tu che Stander riconoscete e concordate espressamente di rinunciare al vostro diritto di intentare un'azione legale basata su tali rivendicazioni o controversie e di far risolvere tale causa da un giudice o una giuria.

ii) **LIMITAZIONE DEI RIMEDI GIURIDICI.** Tutti gli arbitrati ai sensi del presente Accordo devono essere condotti solo su base individuale (e non a livello di classe) e un arbitro non ha l'autorità di concedere un aiuto a livello di classe. Riconosci e accetti che questo Accordo ti proibisce espressamente di avviare procedimenti arbitrali come rappresentante di altri o di partecipare a procedimenti arbitrali avviati da qualsiasi altra persona.

iii) PROCEDURE DI ARBITRATO.

(1) Prima di iniziare qualsiasi procedimento arbitrale ai sensi del presente Accordo, è necessario presentare il reclamo / controversia a Stander chiamando il numero (800) 506-9901 o (435) 755-0453, fornendo le informazioni di contatto richieste e consentendo a Stander l'opportunità di risolverlo. Se il reclamo o la controversia non vengono risolti entro sessanta (60) giorni, è possibile avviare un procedimento arbitrale in conformità con i termini del presente Accordo.

(2) L'arbitrato dei reclami / controversie ai sensi del presente Accordo sarà conforme alle procedure di risoluzione delle controversie commerciali degli Stati Uniti d'America ("AAA") e alle procedure supplementari per le controversie relative ai consumatori (vedere www.adr.org per le loro regole e procedure).

(3) L'arbitrato di qualsiasi reclamo / controversia ai sensi del presente Accordo sarà nello Stato dello Utah.

(4) Tutte le spese amministrative di procedimenti arbitrali ai sensi del presente Accordo saranno divise equamente tra l'utente e la Società, tranne che: (a) se i reclami / controversie soggetti al procedimento arbitrale sono inferiori a diecimila dollari (10.000 USD), l'utente sarà responsabile per non più di centoventicinque dollari (US \$ 125) in spese amministrative; (b) se il reclamo / controversia oggetto del procedimento arbitrale è superiore a diecimila dollari (10.000 USD) ma inferiore a settantacinquemila dollari (75.000 USD), l'utente sarà responsabile per non più di trecentosettantacinque dollari (US \$ 375) in spese amministrative; e (c) se il reclamo / controversia oggetto del procedimento arbitrale è superiore a settantacinquemila dollari (US \$ 75.000), l'utente sarà responsabile per le spese amministrative in conformità con la Tabella delle commissioni commerciali fornita dall'AAA. Riconosci e accetti che ciascuna parte dovrà pagare le tasse e i costi dei propri consulenti, esperti e testimoni.

iv) **SCELTA DI DIRITTO E SIVIBILITÀ.** Il presente Accordo sarà regolato dalla Federal Arbitration Act degli Stati Uniti e dalle leggi dello stato dello Utah. Se una qualsiasi disposizione del presente Accordo viene dichiarata o ritenuta illegale, inapplicabile o nulla, tale disposizione sarà inefficace solo nella misura in cui venga trovata illegale, inapplicabile o nulla e il resto rimarrà pienamente esecutivo.



EMERGO EUROPE
Molenstraat 15
2513 BH, The Hague
The Netherlands
Tel: +31 (0)70 345 8570
Fax: +31 (0)70 346 7299



Foglio istruzioni per l'assemblaggio CouchCane

Elenco delle parti:

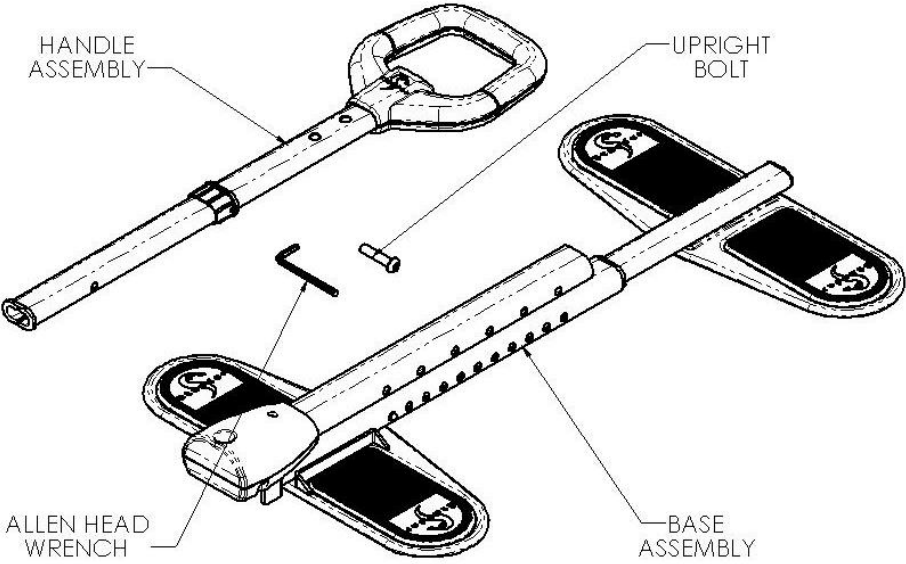

Passo 1:

Ruotare il **tubo fisso** verticale in posizione verticale come mostrato nella Figura 1 e inserire il **bullone dritto** attraverso il grande foro nel coperchio di plastica situato alla base del **tubo fisso verticale** e serrare il **bullone dritto** con la **chiave a brugola**.



Figura 1



Figura 2

Passo 2:

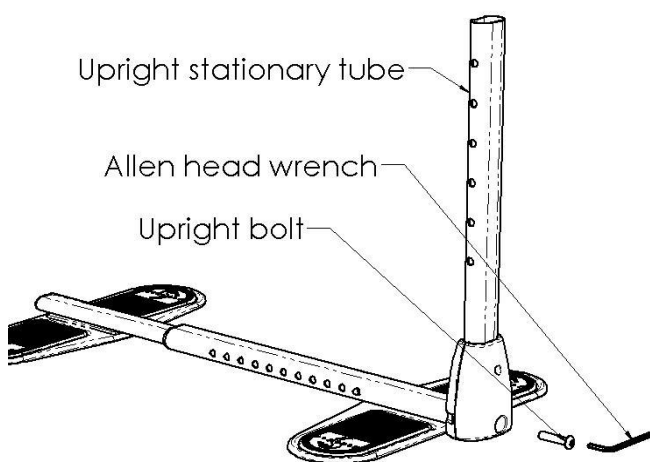
Per assemblare correttamente il **gruppo maniglia** nel **tubo fisso verticale**, la **boccola del gruppo maniglia** deve essere completamente inserita nel **tubo fisso verticale**.

Ciò può essere ottenuto inserendo completamente il **gruppo maniglia in** modo che il **pulsante caricato a molla si** muova oltre tutti i fori nel tubo fisso verticale.

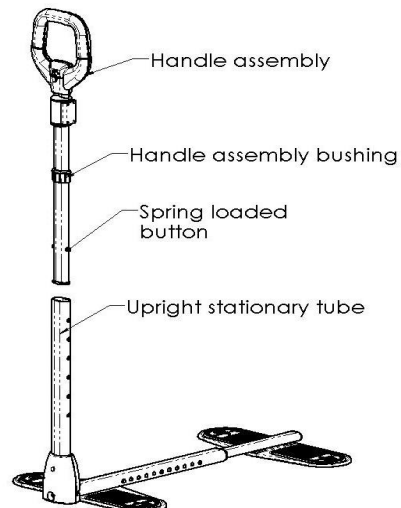
Continuare a spingere verso il basso il gruppo **impugnatura** fino a quando non forza la **boccola del gruppo impugnatura** per impegnare completamente il **tubo fisso verticale**.

Dopo aver installato correttamente la **boccola del gruppo maniglia**, regolare l'altezza del gruppo H andle all'altezza desiderata premendo il **pulsante caricato a molla** e spostando il **gruppo maniglia** su o giù.

Passaggio 3:

Posizionare il prodotto assemblato lungo il lato del divano o della sedia che si prevede di utilizzare .

A R egolare il **tubo di regolazione base** alla lunghezza appropriata tale che le gambe mobili del divano o poltrona sono centrati sui cuscinetti di gomma sia della **Base tubo di regolazione** e il **tubo stazionario base** come illustrato nella figura 4 e la figura 5 .



Figura 4

Passaggio 4 :

Assicurarsi che la base S tazionario tubo e Base Un djustment tubo sono opportunamente distanziati in modo tale che le gambe di mobili sono centrati davanti a dietro sui cuscinetti di gomma di base del prodotto, come illustrato nella figura 5.

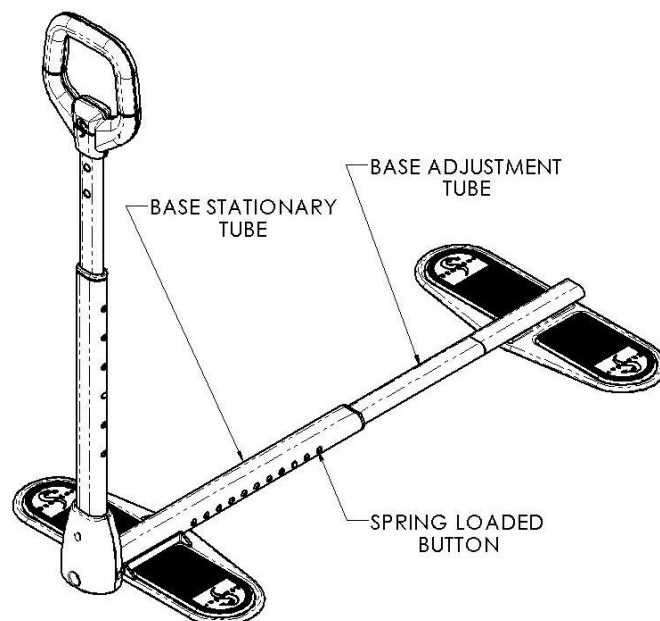

Figura 5

Nota: F urniture gambe di una sedia o un divano deve essere centrato sui tamponi di gomma di base del prodotto e posizionato il più vicino possibile al tubo stationary base e tubo di regolazione di base .

MISURE DI SICUREZZA:

1. Se il prodotto non è installato correttamente, possono verificarsi gravi lesioni o danni. Stander Inc. si impegna a fornire prodotti sicuri e a informare l'utente sui modi per prevenire incidenti.
 - ✓ Controllare regolarmente CouchCane per assicurarsi che i piedi della sedia o del divano siano centrati sui piedi della base e il più vicino possibile al tubo di base principale, come mostrato nelle istruzioni.
 - ✓ È necessario adottare ulteriori misure di sicurezza per gli utenti ad alto rischio. Gli utenti ad alto rischio comprendono coloro che non sono mentalmente consapevoli (compresi gli individui sotto terapia), gli utenti che hanno condizioni di dimensioni o peso o qualsiasi condizione che comprometta la loro capacità di utilizzare il prodotto senza assistenza.
 - ✓ In caso di dubbi o domande su queste precauzioni, contattare Stander Inc. al numero 1-800-506-9901.

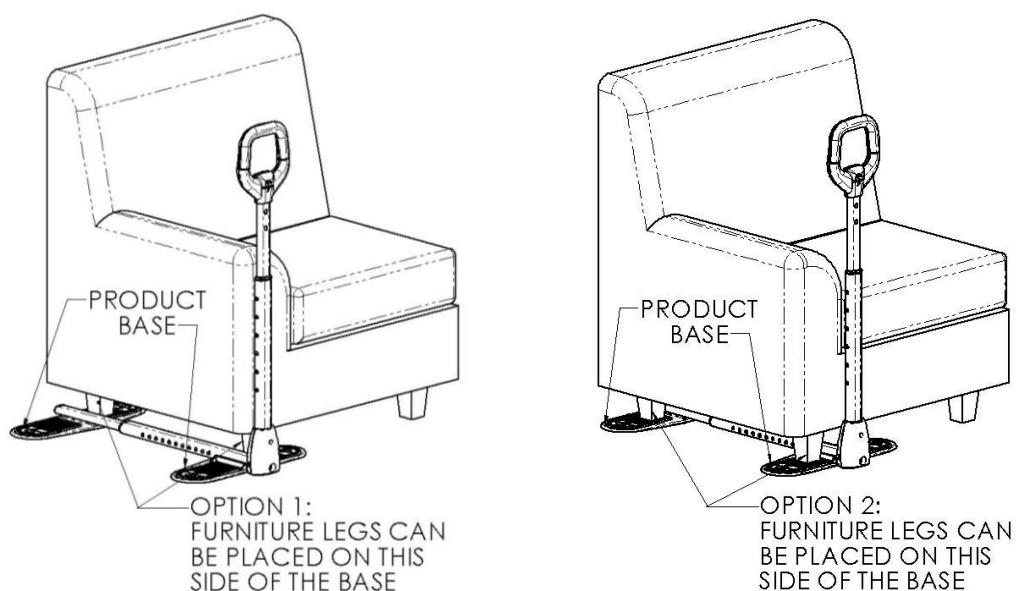
2. Se si soffre di un disturbo o di un infortunio o si stanno assumendo farmaci che influiscono sull'equilibrio o sulla capacità di stare in piedi o seduti, è necessario consultare un medico prima di utilizzare questo prodotto. Se il prodotto non viene utilizzato correttamente, potrebbero verificarsi gravi lesioni o danni.

3. Il prodotto non era destinato a sostenere l'intero peso di un individuo. Questo prodotto ha lo scopo di fornire equilibrio e supporto solo seduti e in piedi.

4. Ai bambini non dovrebbe essere permesso di aggrapparsi o giocare con il prodotto.

5. **ESCLUSIONE DI RESPONSABILITÀ:** Né Stander Inc. né la produzione sono responsabili per eventuali danni o lesioni che possono derivare o essere il risultato di un uso improprio o del montaggio del prodotto.

GARANZIA LIMITATA:

Congratulazioni per l'acquisto del tuo prodotto realizzato da Stander Inc. Speriamo che questo faciliterà la tua vita quotidiana. Si prega di leggere la seguente dichiarazione di garanzia per la propria protezione.

Stander Inc. garantisce all'acquirente originale che questo prodotto sarà privo di difetti di materiale e / o lavorazione per 1 anno dalla data di acquisto.

Durante il periodo di garanzia, Stander Inc. correggerà gratuitamente qualsiasi difetto nel materiale o nella lavorazione. L'acquirente originale, tuttavia, deve pagare in anticipo le spese di spedizione. Eventuali parti di ricambio saranno nuove e garantite per il resto della garanzia originale o trenta (30) giorni dalla data di spedizione, a seconda di quale sia la durata più lunga. L'acquirente originale deve informare Stander Inc. durante il periodo di garanzia per iscritto del difetto di fabbricazione o materiale. Questa garanzia non è trasferibile e copre solo l'uso normale. **NESSUN COSTO DI SPEDIZIONE È RIMBORSABILE.**

La garanzia NON copre quanto segue:

- Danni durante la spedizione diversi dalla spedizione originale al rivenditore.
- Danni causati da allegati, alterazioni o modifiche non autorizzati.
- Danni causati dall'uso del prodotto per scopi diversi da quelli per i quali il prodotto è stato progettato o progettato.
- Danni causati da altri abusi, uso improprio, cattiva gestione o errata applicazione.

In nessuna circostanza Stander Inc. sarà responsabile per eventuali danni speciali, incidentali o consequenziali basati sulla violazione di questa garanzia limitata, violazione del contratto o responsabilità oggettiva.

NON SONO PRESENTI GARANZIE CHE SI ESTENDONO OLTRE LA DESCRIZIONE SULLA FACCIA DI CUI SOPRA. TUTTE LE ALTRE GARANZIE, ESPLICITE O IMPLICITE (COMPRESSE TUTTE LE GARANZIE IMPLICITE DI COMMERCIALIZZABILITÀ O IDONEITÀ PER UNO SCOPO PARTICOLARE), SONO ESCLUSIVE.

Alcuni stati non consentono limitazioni sulla durata di una garanzia implicita, pertanto la suddetta limitazione potrebbe non essere applicabile. Questa garanzia ti dà un diritto legale specifico e potresti anche avere altri diritti, che variano da stato a stato.

Per ottenere assistenza in base a questa garanzia, è possibile contattare Stander Inc. al numero 1-800-506-9901.

AVVISO

**NON TORNARE AL NEGOZIO:
Se riscontri problemi,
contattare Stander Inc. all'indirizzo
1-800-506-9901 per assistenza.**

EC

REP

EMERGO EUROPE
Molenstraat 15
2513 BH, The Hague
The Netherlands
Phone: +31.70.345.8570
Fax: +31.70.346.7299



